



TÖREBODA MARIESTAD GULLSPÅNG

Kommuner i samarbete

Anmälan för VA-anslutning

Mariestad

Toreboda

Gullspång

Fastighet som anmälan avser

| |
|----------------------|
| Fastighetsbeteckning |
| Adress |

Fastighetsägare

| | | | |
|-----------------------------|-------|------------|--|
| Person-/organisationsnummer | | Namn | |
| Adress | | | |
| Postnummer | | Postadress | |
| Telefon | Mobil | E-post | |

Anmälan servisanslutning kommunalt vatten och avlopp (VA)

Anmälan avser:

| Vatten | Spillvatten | Dagvatten | |
|---------------------------------------|-------------------------------------------|---------------------------------------|-------------------------------------------------------------------------------------------------------------------------|
| <input type="checkbox"/> Nyanläggning | <input type="checkbox"/> Nyanläggning | <input type="checkbox"/> Nyanläggning | Byggnadsyta (m ²): Tomtyta (m ²): Ev. utökad tomtyta (m ²): |
| <input type="checkbox"/> Förändring | <input type="checkbox"/> Förändring | <input type="checkbox"/> Förändring | |
| <input type="checkbox"/> Borttagning | <input type="checkbox"/> Borttagning | <input type="checkbox"/> Borttagning | |
| <input type="checkbox"/> Byggvatten | <input type="checkbox"/> LTA Nyanläggning | | |
| | <input type="checkbox"/> LTA Byte av pump | | |

*Ange LTA-stationens specifikation vid byte av pump

Byggnadens användning

| | |
|--------------------------------------------------------------------------------------------------------------------------------------------|--------------------------------------------------------------------------------|
| <input type="checkbox"/> Bostadshus. Antal lägenheter: <input type="checkbox"/> Affär / Kontor <input type="checkbox"/> Annat* | *Specificera användningen av lokalen (t.ex. omfattning och typ av verksamhet): |
|--------------------------------------------------------------------------------------------------------------------------------------------|--------------------------------------------------------------------------------|

| | | |
|---------------------------------------------------------------------------------------------------|----|-------|
| Önskad tidpunkt för upprättande av VA-servis (normalt behövs minst tre månaders framförhållning): | År | Vecka |
|---------------------------------------------------------------------------------------------------|----|-------|

Fastighetsägaren förbinder sig att följa kommunens allmänna bestämmelser (ABVA) för brukande av VA-anläggningen. Gällande ABVA finns på kommunens hemsida. Krav på fastighetens VA-installation och på kompletterande rening av spillvatten från verksamheter kan komma att ställas.

Personuppgifter kommer att registreras i ett databaserat register hos Mariestads kommun. Vi kommer att hantera dina personuppgifter i enlighet med personuppgiftslagen PuL (SFS 1998:204).

| | |
|-------------------|---------------|
| Underskrift | Ort och datum |
| Namnförtydligande | |

Anmälan skickas till: **tk@mariestad.se**

Eller som post till: Mariestads kommun, Verksamhet Teknik,
542 86 Mariestad

Telefon (växel): 0501-75 50 00 • Hemsida: www.mariestad.se • www.toreboda.se • www.gullspang.se

VA-avdelningen MTG

Anslutning till kommunalt VA

Servisanmälan för kommunalt vatten och avlopp

Huvudmannen bestämmer i samråd med fastighetsägaren förbindelsepunkternas lägen, och meddelar skriftligen resultatet till fastighetsägaren. Med förbindelsepunkt (FP) avses läget för den vatten-, spillvatten- eller dagvattenledning där fastighetens servisledningar får inkopplas på kommunens nät. Använd informationen om förbindelsepunkternas lägen för att planera byggnadens höjdläge utifrån servisledningarnas förläggning i plan och höjdläge.

Självfällsledningar för spill- och dagvatten bör ha en minsta lutning av 10 mm per meter fram till FP för att undvika framtida driftproblem. Servisledningarnas läge ska framgå på situationsplan som ingår i ritningarna över anläggningen.

Besiktning av VA-ledningar

Yttre vatten-, spill-, och dagvattenledningar besiktigas i samband med besiktning av byggnadens olika anläggningsdelar. Besked om önskad tidpunkt för inkopplingen skall lämnas till huvudmannen senast en vecka i förväg.

Säker anslutning till kommunens ledningsnät

- Servisventilen får endast öppnas och stängas av huvudmannens personal. Huvudmannen ansvarar ej för inkoppling av servisledningarna i FP.
- Inga nya servisledningar får tas i bruk från kommunens dricksvattennät utan att man först genom provtagning och analys visat på ett i mikrobiologiskt hänseende tjänligt dricksvatten. Huvudmannen ombesörjer provtagningen.

Vattenförbrukningen ska mätas

Vattenmätare tillhandahålls och inkopplas genom huvudmannens försorg. Vattenmätare ska vårdas väl och skyddas mot frost och åverkan enligt *Allmänna bestämmelser för brukande av kommunens allmänna vatten- och avloppsanläggning* (ABVA). Uppsättning av mätarkonsol ombesörjes av fastighetsägaren.

Bilaga

Information hämtad ur Svenskt Vattens publikation P100 (maj 2009)

Utformning av vattenmätareplats

Allmän information

Mätare tillhandahålls av huvudmannen för vattenförsörjningsanläggningen och förblir huvudmannens egendom.

Mätarens placering skall vara godkänd av VA-anläggningens huvudman, som har rätt att kostnadsfritt disponera platsen och ensam har befogenhet att sätta upp, ta ned, kontrollera, justera, underhålla samt till- och fränkoppla mätare. För dessa åtgärder, liksom för avläsning, har huvudmannen enligt 41 § LAV (Lag 2006:412 om allmänna vattentjänster) rätt till det tillträde som behövs på en fastighet.

Huvudmannens yttrande angående mätarplatsen skall inhämtas. Detta kan lämpligen ske i samband med byggsamråd eller direkt från huvudmannen.

Vid val av mätarplats bör eftersträvas placering i låsbart utrymme som är åtkomligt direkt från det fria eller direkt innanför grundmur. Utrymmet skall anordnas så, att mätaren är skyddad mot frysning, olämplig uppvärmning och yttre åverkan samt så, att mätaren inte tynger och därigenom skadar ledningen. Utrymmet för mätarplats inom byggnad bör vara belyst. Vid mätarplatsen bör golv och närbeläget väggparti utföras så, att det tål spill och läckage av vatten. Det är önskvärt att golvavlopp finns. För utrymmen för mätare med DN 50 och större förutsätts det att golvavlopp finns, eftersom den vattenvolym som strömmar ut vid byte av större mätare i praktiken inte kan fångas upp i hinkar eller andra kärl. Utrymmet måste vara ventilerat för att undvika kondens och mögel.

Huvudmannen bestämmer antalet mätare och vilket slag av mätare som skall användas. Fastighetsägaren bekostar erforderliga anordningar för uppsättning av mätare och sammankoppling med installationen i övrigt.

Fastighetsägare skall enligt 20 § LAV vårda mätaren väl och skydda den mot frost och åverkan samt mot återströmning av varmvatten och annan skadlig värmepåverkan. Enligt 18 § LAV är huvudman inte skyldig att låta en fastighet vara inkopplad till den allmänna VA-anläggningen om fastighetens VA-installation har väsentliga brister.

Fastighetsägaren bör därför fortlöpande se till och underhålla installationen så att den i huvudsak bibehåller de egenskaper den hade som ny, till exempel skall avstängningsventiler kring mätaren hållas i funktionsdugligt skick.

Vid flera servisledningar till samma fastighet skall skydd mot återströmning anordnas.

Mätare med DN 50 och större uppfästs på justerbara stöd på golv. För mätare med DN 50 och större anordnas räcke i tak för lyftredskap samt lämplig passage för in- och uttransport av mätare.

Mätarinstallation och utrymmesbehov för mindre mätare

För mätare med nominellt flöde, q_n , från och med 2,5 till och med 10,0 m³/h bör korrosionsskyddade mätarkonsoler användas. Dessa konsoler medför praktiska fördelar vid mätarmonteringen och ofta även lägre installationskostnader än andra uppfästningsanordningar.

Exempel på vattenmätare med tillbehör samt bygglängd. Vattenflöde från ventil A till ventil B.

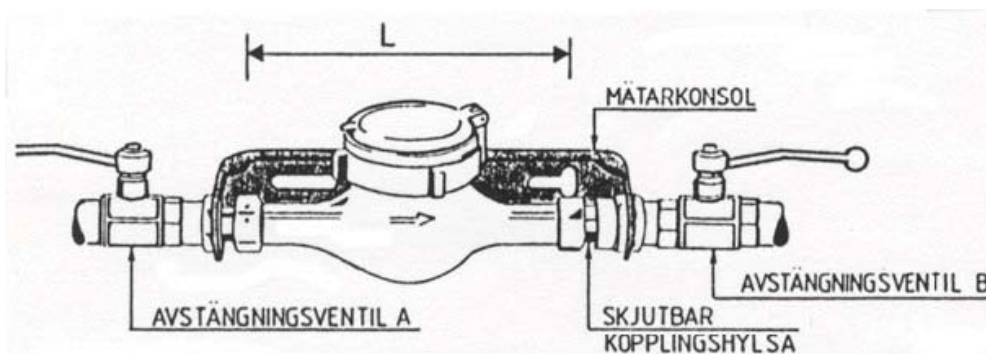

| Nominellt flöde q_n enligt EEG (m ³ /h) | Vattenmätarens bygglängd, L (mm) |
|---------------------------------------------------------|-------------------------------------|
| 2,5 | 190/220 |
| 6,0 | 260 |
| 10,0 | 300 |

Mätarkonsol skall vara fast förankrad och förutsätts vara försedd med skjutbar kopplingshylsa och avstängningsventiler, samt bör vara plomberbar för att hindra otillåten nedmontering av mätaren. För att uppfylla de fordringar på material i tappvatteninstallationer som anges i Boverkets byggregler bör avstängningsventilerna vara avzinkningshårdiga. Mätarkonsolen kan vara försedd med inbyggd backventil.

Exempel på placering av återströmningsskydd, i detta fall backventil, när sådan erfordras:

- Alt 1 I skjutbar kopplingshylsa i vattenmätarkopplet.
- Alt 2 I ledningen efter B-ventilen.
- Alt 3 Insticksbackventil i vattenmätaren.

OBS! Vid placering av återströmningsskydd i vattenmätare eller i vattenmätarkoppel ökar tryckfallet något över mätarinstallationen.

Motiv för att installera backventil kan vara:

- Tillämpa skyddsanvisningar enligt SS-EN 1717 med stöd i Boverkets byggregler, BBR.
- Undvika att vatten strömmar ut i den allmänna anläggningen vid tillfälliga tryckfall i densamma.
- Undvika ”rundgång” av vatten i parallellkoppel.
- Undvika att mätaren registrerar vid trycksvängningar i det allmänna vattenledningsnätet.
- Undvika att vatten strömmar baklänges genom vattenmätare i de fall en fastighet matas genom flera servisledningar.

Utrymmesbehov för en mätare med q_n 2.5, 6 eller 10 m^3/h

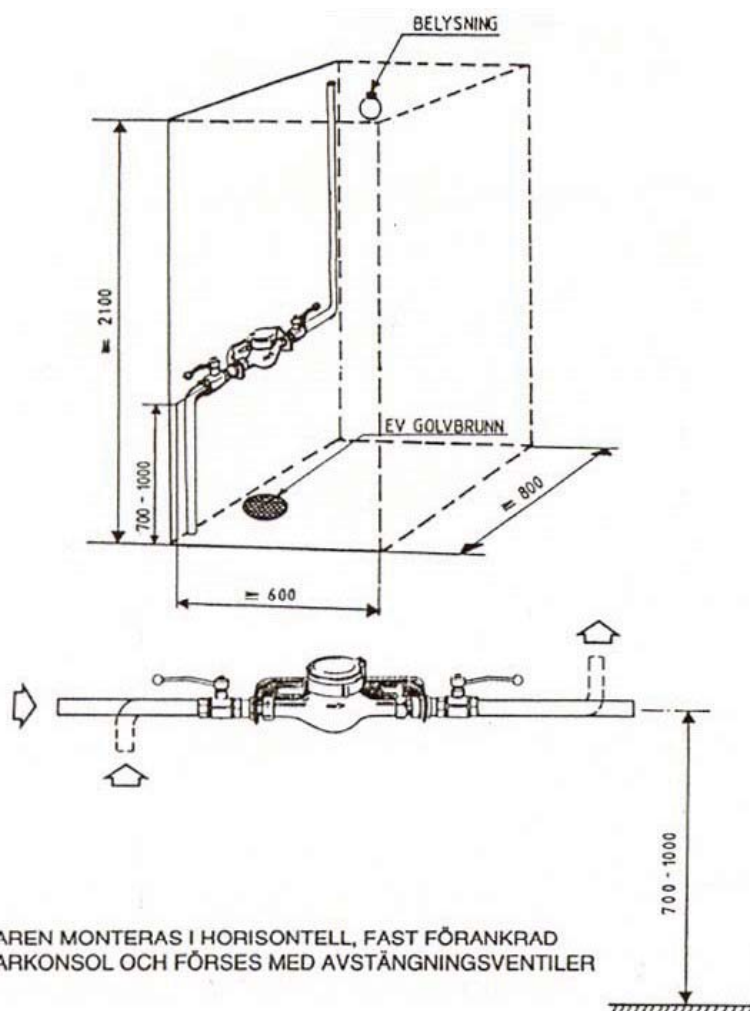

Rekommenderade minsta mått vid parallellkoppling av vattenmätare

